

CHASSI PARA ÔNIBUS – SEGMENTO RODOVIÁRIO

SCANIA K 440 IB8x2

Nossa linha de chassis de ônibus intermunicipais e rodoviários oferece uma variedade de modelos, recursos e opções para as mais diversas aplicações, de luxuosos ônibus top de linha até atividades nas quais a flexibilidade operacional do motor é essencial. Tudo isso, além da

excelente economia de combustível, dirigibilidade e confiabilidade legendaria, comprovadas em milhares de quilômetros.

A Scania disponibiliza um amplo portfólio de chassis para aplicações rodoviárias, intermunicipais e turismo.

Conheça agora o nosso K 440 8x2.



SCANIA K 440 IB8x2

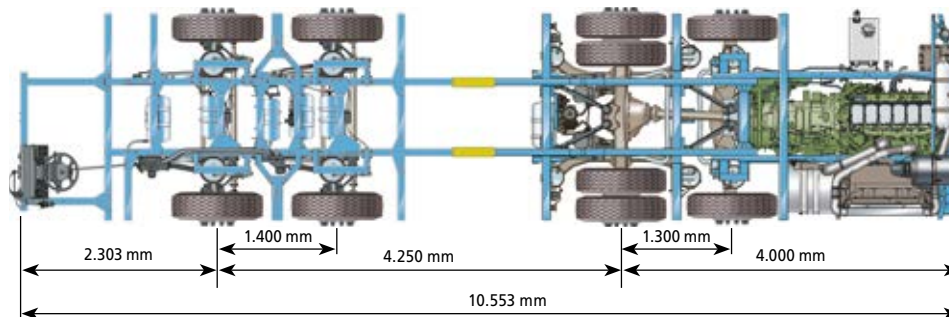

DIMENSÕES

- Ângulo máximo de giro..... 52°
- Altura do quadro do chassi na posição do motorista (pneus 295/80 R22,5).....▶ 803 mm
- Largura dianteira.....▶ 2.483 mm
- Largura traseira.....▶ 2.467 mm
- Peso.....▶ 8.358 kg

TREM DE FORÇA

- Motor - 400 hp - 13 litros**
- Cilindrada.....▶ 12,7 litros
 - Número de cilindros.....▶ 6
 - Nível de Emissões.....▶ Euro 5
 - Potência.....▶ 440 hp (324 kW) a 1.900 rpm
 - Torque.....▶ 2.300 Nm entre 1.000-1.300 rpm
 - Freio motor.....▶ 263 kW a 2.400 rpm
 - ▶ Controle de NOx (OBD)
 - Ejetor de partículas do filtro de ar
 - ▶ Elemento de segurança do filtro de ar
 - ▶ Controle de Cruzeiro
 - Limitador de velocidade:
 - ▶ 115 km/h ● 80 km/h ● 85 km/h
 - 100 km/h
 - ▶ Abastecimento do líquido refrigerante (traseiro)
 - ▶ Filtro de combustível separador de água RACOR
- Caixa de Mudanças**
- ▶ GRS 895R (12 marchas)
 - GRSO 895R (12 marchas)
 - ▶ Arrefecimento da caixa de câmbio
 - Sistema de troca de marchas:
 - ▶ Opticruise
- Diferencial**
- ▶ Redução do eixo traseiro - R780
 - Relação de diferencial: ▶ 2,71:1
 - Redução do eixo traseiro - R660
 - Relação de diferencial: ▶ 2,92:1

SUSPENSÃO

- Suspensão Dianteira: ar, com capacidade máxima do eixo de 2 x 6.000 kg (AMA 860)
 - Suspensão Traseira: a ar, com capacidade máxima do eixo de 17.500 kg (ADA 1.300 + ASA 701)
 - Capacidade do Chassi: ▶ 29.500 kg
- Componentes**
- ▶ Elevação e rebaixamento total ELC (+/- 100 mm)
 - ▶ Suspensão reforçada
 - ▶ Transferência de carga máx. 13.600 kg (manual)
 - ▶ Proteção contra tombamento
 - Nível de altura do chassi pré-definido
 - Nível Stand-by da suspensão

RODAS E PNEUS

- Rodas**
- ▶ Aço pintado ● Alumínio polido 8,25"
 - Alumínio polido 9,00"
- Pneus**
- ▶ 295/80 R22,5

FREIOS

- Sistema de freio: ▶ Tambor ● Disco
 - ▶ Controle sistema de freios: eletrônico (EBS)
 - ▶ Programa eletrônico de estabilidade (ESP)
- Equipamentos Adicionais**
- ▶ Freio aux. de escapamento - automático
 - ▶ Retarder Scania
 - ▶ Ajustador automático das lonas de freios
 - ▶ Freio de aclave (Hill Hold)
 - ▶ Válvula de segurança do freio de estacionamento (interlock)
 - ▶ Bloqueio de saída com portas abertas (todos os eixos)

SISTEMA ELÉTRICO

- Sistema elétrico baseado na comunicação digital CAN, proporcionando mais informações sobre o status do veículo.
- Alternador: ▶ 2 x 100 A ● 2 x 150 A
- Bateria: ▶ 180 Ah ● 230 Ah
- ▶ Chave geral bateria no painel (interruptor)

ÁREA DO MOTORISTA

- Computador de bordo**
- ▶ Painel Colorido com Display de 6,5"
 - ▶ Dados sobre a viagem (distância, velocidade, consumo, tempos operação)
 - ▶ Dados instantâneos (consumo, pressão de óleo, freio e turbina, tensão da bateria)
 - ▶ Mensagens de advertência
 - ▶ Indicador de manutenção futura
 - Tacógrafo: ▶ 1 dia com disco
 - 7 dias com disco
 - Digital
 - Volante: ▶ Madeira/couro

TECNOLOGIA/SEGURANÇA

- ▶ Controle de Cruzeiro com Predição Ativa (Active Prediction)
- Pacote ADAS
 - AEB - Frenagem de Emergência Avançada
 - LDW - Advertência de Saída de Faixa
 - ACC - Controle de Cruzeiro Adaptativo
- Controle da Aceleração

CLIMATIZAÇÃO

- ▶ Válvula de calefação
- Diâmetro da polia extra: ▶ 282 mm

EQUIPAMENTOS ADICIONAIS

- ▶ Caixa de ferramentas
- ▶ Macaco hidráulico: capacidade 10.000 kg
- ▶ Triângulo de segurança
- Calotas de proteção
- Mangueira para enchimento dos pneus (20 m)

▶ Padrão de fábrica ● Opcional



Trânsito seguro:
eu faço a diferença.