

CHASSI MA 17.0

SEGURANÇA, CONFORTO E DESEMPENHO JUNTOS.

Ideal para enfrentar o trânsito intenso das grandes cidades com robustez, alto desempenho e economia no transporte de pessoas. Proporciona mais conforto aos passageiros, menor desgaste para o operador, além de maior produtividade ao frotista.



AGRALE

www.agrale.com.br

 [@agraleSA](#)



AGRALUB



PEÇAS & SERVIÇOS



GARANTIA

CHASSI MA 17.0

MOTOR	
Marca/modelo	CUMMINS / ISBe 6.7 L
Potência Máxima	230 cv
Torque máximo	821 Nm (83,8 Kgf.m) a1100/1800 rpm
Cilindros / Cilindradas	6 / 6700 cm
Controle de Emissões	Pós-Tratamento de gases por Redução Catalítica Seletiva (SCR)
Aspiração	Sobrealimentado com turbo aftercooler
Injeção Eletrônica	COMMON RAIL
SISTEMA ELÉTRICO	
Tensão	24 V
Bateria	12 V/135 Ah (02 unidades)
Alternador	28 V/80 A
TRANSMISSÃO	
Caixa de Câmbio	EATON FS 6406 A
Nº de marchas	6 a frente/1 a ré - - Acionamento a Cabo
Embreagem tipo	Orgânica - Monodisco a seco hidropneumático
Diâmetro do disco	395 mm
EIXOS	
Eixo dianteiro	DANA 6.0T
Tipo	Viga I em aço forjado
Eixo traseiro	MERITOR 23-158
Relação de redução	4,56 :1
Relações de redução opcionais	4,10 / 4,88 / 5,38 :1
DESEMPENHO TEÓRICO	
Velocidade Máxima	96Km/h (NS) 107 Km/h / 90 Km/h /82 Km/h (OPC)
Subida em Rampa no PBT	38,7% (NS) 34,1% /42,2% /47,6% (OPC)

PNEUS	
Dimensões	275/80R 22,5
RODAS (TIPO)	
Dimensões	22,5 x 7,5
CHASSI	
Suspensão Dianteira	Molas semi-elípticas Opcional: Suspensão totalmente pneumática
Suspensão Traseira	Molas semi-elípticas de duplo estágio Opcional: Suspensão totalmente pneumática
Amortecedores	Telescópicos de dupla ação
FREIOS	
Acionamento/Atuação	Válvula moduladora/Freio traseiro
Freio de Serviço	Tambor/ "S CAM" Pneumático Assistido Eletronicamente (ABS/EBD/ATC) com regulagem automática Dianteiro 15" X 7" Traseiro 15" X 8" (5/8")
Freio Motor	Eletro-pneumático/Tubo de escape
Freio Estacionamento	Spring brake 30
DIREÇÃO	
Tipo	Hidráulica
Modelo	ZF SERVOCOM 8097
CAPACIDADE DE ABASTECIMENTO (L)	
Tanque de combustível	300 litros
Reservatório Arla 32	35 litros
PESOS E CAPACIDADES	
PBT - Peso Bruto Total	17.500 Kg (Técnico)/ 16.000 Kg (Legal)
Peso em ordem de Marcha	5.300 Kg
Carga Útil + Carroceria	10.700 Kg
Carga Máxima Eixo Dianteiro	6.500 Kg (TÉCNICO) / 6.000 Kg (LEGAL)
Carga Máxima Eixo Traseiro	11.000 Kg (TÉCNICO)/10000 Kg (LEGAL)
ITENS OPCIONAIS	
Opcionais sob consulta.	

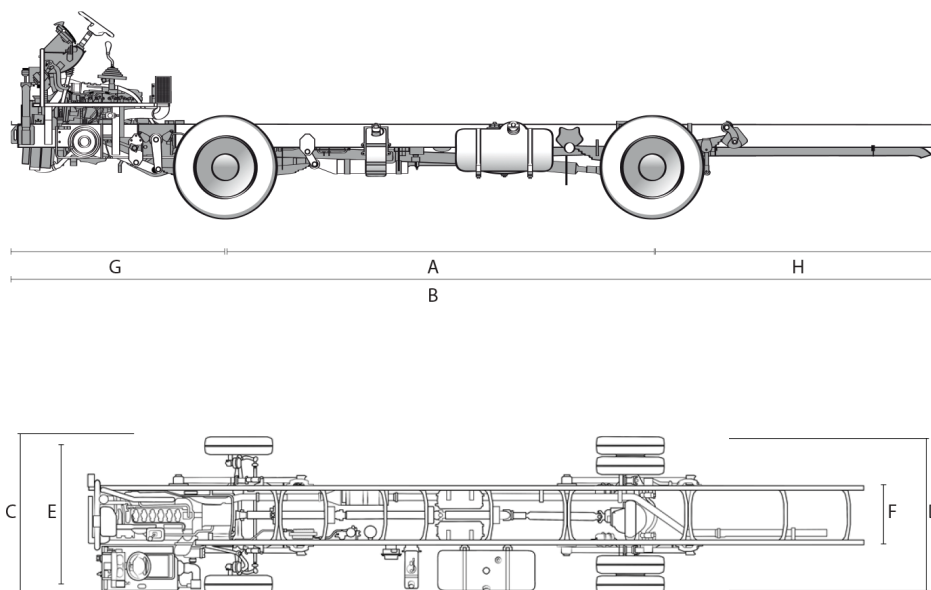

CHASSI MA 17.0

A	Entre eixos	5.950mm
B	Comprimento total veículo	12.605mm
C	Largura (Face ext. pneus) Eixo Dianteiro	2.405mm
D	Largura (Face ext. pneus) Eixo Traseiro	2.410mm
E	Bitola dianteira	2.121mm
F	Bitola traseira	1.829mm
G	Balanço dianteiro	2.347mm
H	Balanço traseiro	3.410mm