

# O 500 M 1826/59

4x2 piso alto para uso urbano

## Dados Básicos

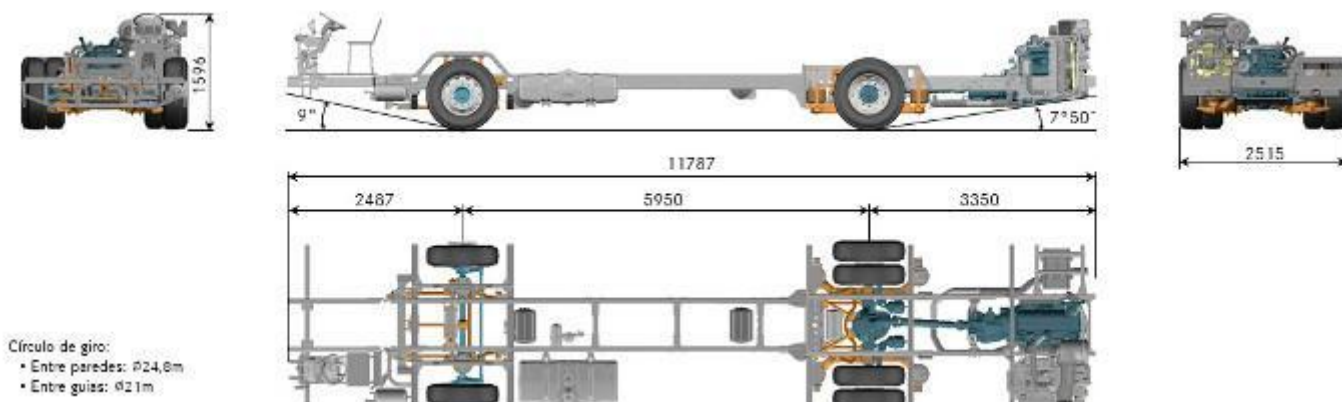

### Carroceria

Comprimento encarroçado [m]	até 13,2
Capacidade de passageiros	até 97
Quantidade de assentos	até 51

### Pesos

	Dianteiro	Traseiro	Total (PBT)
Cargas máximas por eixo [kg]	7.000	11.500	18.500

## Trem de força

### Motor

Modelo	MB OM 926 LA (Proconve P-7)
Cilindros e arranjo	6 cilindros verticais em linha, turbocooler
Volume [L]	7,2
Sist. Pós-tratamento	Redução Catalítica Seletiva de Nox (SCR)
Potência máxima	188 kW (256 cv) a 2.200 rpm
Torque máximo	900 Nm (91,8 mkgf) de 1.200 a 1.600 rpm
Unidades injetoras	Individuais com injeção direta
Polia Adicional AC	Sim

### Transmissão

Automática ZF Ecolife 6 AP 1000B com retarder	$i = 3,36 / 1,91 / 1,42 / 1,00 / 0,72 / 0,62$ marcha ré = 9,84
Acionamento	Por meio de teclas

### Eixos

Dianteiro	MB VO4/13 DL-7
Traseiro	MB HO4/09 DL-11,5
Redução	$i = 5,857$ (41:7)

### Desempenho

Velocidade máxima	60 km/h (com limitador)
-------------------	-------------------------

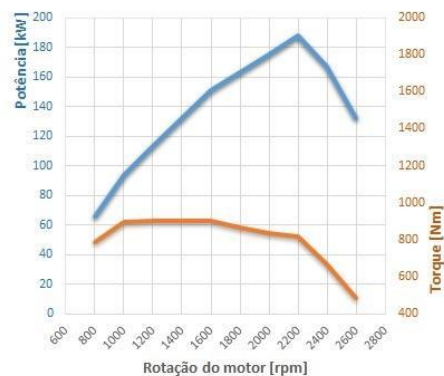

Mercedes-Benz

Referência em ônibus



## Chassis

### Suspensão

Dianteira	Pneumática, com 2 bolsões de ar
Traseira	Pneumática, com 4 bolsões de ar
Amortecedores	Sim
Barra estabilizadora	Sim
Controle eletrônico da suspensão - ECAS	Não
Ajoelamento bilateral/Elevação	Não

### Freios

Freios de serviço	Tambor
Regulador automático de lonas de freio	Sim

### Freios auxiliares

Freio-motor	Sim
Freio Top Brake	Sim
Retarder incorporado a caixa automática	Sim
ABS - Antitravamento das rodas	Sim

### Volumes

Tanque de combustível [L]	20 (para transporte)
Tanque de Arla 32 [L]	25

### Rodas e pneus

Roda	8.25 x 22,5 de aço
Pneus	295/80 R 22.5

### Sistema Elétrico

Alternador	2x 28V / 80A
Bateria livre de manutenção	2x 12V / 220 Ah
Chave geral	Sim

### Telemetria

Preparação gateway Fleet Management System (FMS)	Sim, versão 01.00
--	-------------------

## Posto de Condução

### Computador de bordo

Dados da viagem	Distância, velocidade média, meta de consumo, consumo e tempo de viagem e tempo de viagem
Leitura direta	Velocidade, rpm do motor, níveis de combustível e ARLA, ressonância dos sistemas de freio
Programáveis na tela digital	Meta de consumo, consumo instantâneo
Luzes de advertência	Sim, em combinação com as mensagens
Desligamento automático do motor	Sim, programável

### Tacógrafo

Tipo	Eletrônico, 1 dia, disco de papel
------	-----------------------------------

### Sistema de direção

Coluna de direção regulável	Sim
Volante	Padrão de 4 raios

## Principais Opcionais

### Opcionais

ECAS - Controle eletrônico da suspensão
RKM - Módulo de Recuperação de energia
Preparação gerenciamento de frota Fleetboard
Redução de eixo traseiro i=6,143 (43:7)
Roda reserva + ferramentas
Rodas de Alumínio
Tacógrafo Digital, Bobina de papel
Transmissão automática Voith DIWA 6 D854.6 com retarder
Transmissão mecânica MB G-85
Volante multifuncional

Outubro / 2019

 [mercedesbenzonibus](#)  [mercedesbenz\\_onibus](#) [www.busclub.com.br](#) CRC: 0800 970 9090 | [www.mercedes-benz.com.br](#)

Alguns itens citados ou mostrados neste folheto são opcionais e podem não estar imediatamente disponíveis para atendimento. Procure um Concessionário Mercedes-Benz e conheça as múltiplas configurações oferecidas pela mais completa linha de veículos comerciais do país. No interesse do desenvolvimento tecnológico, a Mercedes-Benz do Brasil reserva-se o direito de alterar as especificações e os desenhos dos produtos sem prévio aviso. A qualidade do meio ambiente é respeitada pela tecnologia dos produtos Mercedes-Benz. Mercedes-Benz, marca do Grupo Daimler.

Seja gentil. Seja o trânsito seguro.

